

# SAW BLADES FORMED FOR PACKING MACHINES

## LAMES POUR OPERCULEUSES



**Saw blades formed for packing machines, saw for cutting howles, toothed blades, top knives, crush knives, circular blades for central and edges cutting**

*Lames de scie formées pour operculeuses, onglets, rubans dentés, molettes de coupe par pression, molettes de perforation, couteaux circulaires pour coupe de rives ou coupe centrale*

**GRINCOURT**  
*Le Spécialiste de la Lame*

15, rue Gustave Madiot - Z.I. Les Bordes - 91070 BONDOUFLE - FRANCE  
Tél : +33 (0)1 60 86 41 58 - Fax : +33 (0)1 60 86 53 71  
Site : [www.grincourt-sarl.com](http://www.grincourt-sarl.com) - E-mail : [grincourt@grincourt-sarl.com](mailto:grincourt@grincourt-sarl.com)



# SAW BLADES FORMED FOR PACKING MACHINES

## LAMES POUR OPERCULEUSES

### CRUSH KNIVES

MOLETTES DE COUPE PAR PRESSION

- **Nuances disponibles :** Z 160 CDV 12  
Autres nuances possibles HSS,  
Acier rapide fritté
- Existe également avec **D=50,8**
- Nombreuses pièces en stock.
- Toutes autres dimensions sur demande.

Dimensions				Références
D	d	E	e	
76,2	19	5,2	2,2	M761952
76,2	19	6,2	2,2	M761962
76,2	22	5,2	2,2	M762252
76,2	22	6,2	2,2	M762262

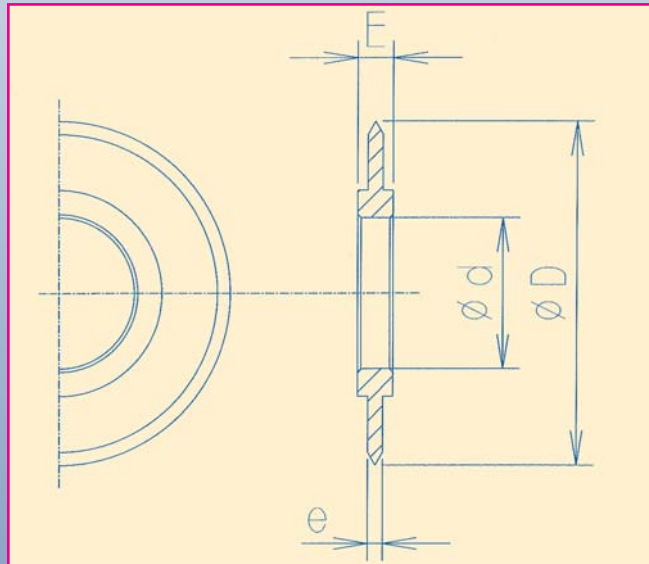

### STEEL OR STAINLESS BAND SAW

RUBAN DENTE ACIER OU INOX

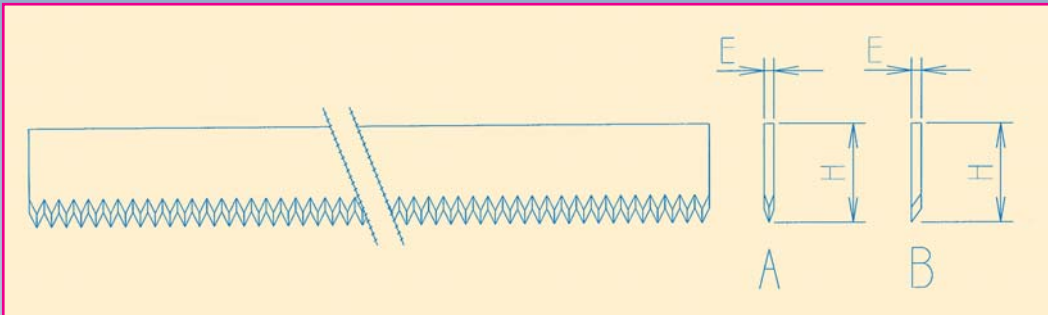

Hauteur H	Epaisseur E	Pas de denture
15 à 50 mm	0,5 à 1 mm	1 à 6 mm

- **Longueur jusqu'à 50 m**
- **Nuances disponibles :** Acier inox de coutellerie, Acier au carbone.
- **Affûtage sur 1 face profil B ou sur 2 faces profil A**

Toutes autres dimensions sur demande.

**MISE EN FORME SUR MACHINE A COMMANDE NUMERIQUE  
POUR TOUTES LAMES DE SCIE D'OPERCULAGE.**



15, rue Gustave Madiot - Z.I. Les Bordes - 91070 BONDOUFLE - FRANCE  
Tél : +33 (0)1 60 86 41 58 - Fax : +33 (0)1 60 86 53 71  
Site : [www.grincourt-sarl.com](http://www.grincourt-sarl.com) - E-mail : [grincourt@grincourt-sarl.com](mailto:grincourt@grincourt-sarl.com)